

參、品質保證之結果

項目一：系所經營、發展及改善

一、現況描述：

(一) SWOT 分析

1. 根據 SWOT(Strength, Weakness, Opportunity, Threat) 分析結果，本所之優勢(S)、劣勢(W)、機會(O)與威脅(T)分別說明如下，並摘要如下表：

(1) 主要優勢 (S)

- ①**官學合作熱絡**：本所教師積極與勞動部、教育部與衛福部合作相關方案，扮演政府在釐定身心障礙者職涯發展、就業轉銜、社區參與方面政策之重要建言者，提供最新復健諮商趨勢、身心障者就業服務等專業建議。
- ②**實習資源豐富，理論課程可與實務課程密切結合**：全國五個之一由勞動部勞動力發展署中彰投分署委託辦理之「中彰投區身心障礙者職業重建服務資源中心」及全國首創之「行為輔導研究發展中心」設立於本所；提供師生教學、研究、實習之處所，俾使理論與實務相印證及研創。
- ③**師資素質高，理論與實務經驗兼備**：本所教師多數取得國外知名大學博士學位，且積極參與教育單位、政府機關及社福機構之諮詢服務與訪視評鑑，理論與實務兼備。
- ④**中部地區具主要影響力**：本所為中部地區唯一復健諮商研究所，且承辦「中彰投區身心障礙者職業重建服務資源中心」業務，負責中部三縣市職業重建個管與職評之訪視輔導，在相關專業上具領導地位。
- ⑤**國際學術交流順暢，扮演泛亞太地區主要角色**：本所教師參與國際復健諮商學會之籌辦，並成為籌備委員與台灣之代表；本所並積極與美國加州州立大學洛杉磯分校、威斯康辛大學麥迪遜分校、伊利諾大學香檳分校、南伊利諾大學及澳洲雪梨大學等校之復健諮商(相關)科系進行合作，提供師生交流，擴展國際視野。近期在籌組泛亞太地區復健諮商聯盟上扮演核心角色，已與澳洲雪梨大學、格林菲斯大學、韓國大邱大學、又石大學、美國伊利諾大學香檳校區獲得共識，期待發展地區性合作聯盟，

進行廣泛性專業及研究合作，並定期集會。

⑥**三所師大復諮所合作佳**：國內三所師大復健諮商所之合作互動良好，在課程發展與研究合作上漸見成效，並共同推動專業證照之發展。

⑦**提供國際應用行為分析師認證課程**：本所提供完整樣用行為分析師認證課程，畢業生符合報名國際應用行為分析師之資格，為本所學生開啟新的發展空間。

(2) 劣勢 (W)

①**專業能見度仍不足**：復健諮商專業在國內已有二十年歷史，然因每年畢業生人數較少，其他領域之專業人員尚不熟悉，如何與其他專業相互合作，發揚其特殊專業是努力方向。

②**缺乏復健諮商師證照制度**：本所畢業生目前多從事與職業重建相關工作，雖然勞動部訂有身心障礙者職業重建服務專業人員遴用及培訓準則作為從業之規範，但仍缺乏國家師級證照制度，因此專業未能獲得應有的認識與保護，工作薪資與福利保障較不周全，職涯發展與升遷管道受限，未來將結合其他兩所復健諮商研究所與民間團體之力量，推動復健諮商師之專業認證。

③**學生學習資源仍較不足**：本所空間主要位於湖濱館二、三樓，與湖濱館一樓之部分空間，尚無獨立系館，且僅擁有 2 間專科教室，學生獨立學習的教室較為不足，活動與課業討論的空間也需改善。

(3) 機會 (O)

①**復健諮商大學學分學程逐漸被重視與設置**：本所畢業生目前是勞政單位職業重建服務人員（職業重建個管與職評人員）主要來源，並逐漸將觸角延伸至學校、醫療領域及企業界，表現積極且日益受到肯定。近期勞政主管機關有感於人才來源不足，已經開始與教育部合作在大學設置復健諮商學程，目前北、中、南地區已有多所大學在大學部設置身心障礙者職業重建學分學程，有助於復健諮商廣被認識與推廣。

②**復健諮商碩士學位，逐漸是進修的重要選擇**：有關領域之在職人員對專業訓練與高等教育之需求殷切，本所繼續針對此需求提供資深人員之入學甄試與招生。

③**復健諮商成為師培畢業生第二專長與生涯的重要選項**：原師培

畢業生在學校職缺因少子化因素學校開缺員額限制下，復健諮商專業可成為特殊教育系、輔導與諮商或其他相關師培科系畢業生考慮作為第二專長或生涯選擇的重要選擇。

- ④**泛亞太地區復健諮商聯盟的籌備與設立。**泛亞太地區復健諮商聯盟(Pan Asia-Pacific Rehabilitation Counseling Alliance, PAPRCA)將推動國際認證，若所通過此審查，學生可以取得國際復健諮商師的考試資格，增加課程之吸引力。
- ⑤**國際知名大學合作互動熱絡，提供博士生留學全額獎學金及實習機會。**本所與威斯康新大學復健心理學知名教授合作，畢業生透過本所教師推薦可獲全額獎學金就讀；目前已有三位畢業生至美國威斯康新大學和南伊利諾大學卡邦戴爾分校深造取得博士學位(杜維鏞 97、吳佳蓉 101、趙思怡 101)，並分別於美國加州州立大學弗雷斯諾分校、東北伊利諾伊大學、肯塔基大學教職。
- ⑥**國際應用行為分析師日益受到重視：**目前國內外於職場及學校積極推動正向行為支持，本所畢業生亦符合報名國際應用行為分析師之資格，迄今已有八位畢業生取得資格(白嘉惠、許宜楨、蔡欣娟、楊欣穎、鄭博隆、彭雅翎、張瑋、陳羿廷)。

(4) 威脅 (T)

- ①**專業定位仍有待努力：**復健諮商專業雖已漸漸受到重視，但國內目前仍未有認證或執照的制度，專業未受到應有的尊重，常未能與既有專業取得平等競爭機會，畢業生在就業上未能受到充分保障，學生就讀之吸引力易受到影響。
- ②**國內生育率逐年降低，未來恐面臨學生品質下降與招生不易之議題。**

表 3-1-1：SWOT 分析結果表

優勢 (Strengths)	劣勢 (Weakness)
官學合作熱絡 實習資源豐富，理論課程可與實務課程密切結合 師資素質高，理論與實務經驗兼備 中部地區具主要影響力 國際學術交流順暢，扮演亞太地區主要角色 三所師大復諮所合作佳 提供國際應用行為分析師認證課程	專業能見度仍不足 缺乏復健諮商證照制度 教學研究空間不足
機會 (Opportunities)	風險 (Threats)
復健諮商大學學分學程逐漸被重視與設置 復健諮商碩士學位，逐漸是進修的重要選擇 復健諮商成為師培畢業生第二專長與生涯的重要選項 泛亞太地區復健諮商聯盟的籌備與設立 國際知名大學提供全額博士學位獎學金及實習機會 國際應用行為分析師日益受到重視	專業定位仍有待努力 國內生育率逐年降低

2. 藉由上述之分析，本所面對劣勢與威脅之挑戰，整合本身之優勢與機會發展出本所發展計畫，說明如下：(參閱表 3-1-1、3-1-2)

(1) 主要重點項目及短、中、長期目標：

- ① 推動復健諮商領域證照：主要策略為透過勞動部、立法機關、民間團體推動復健諮商領域證照；與國際知名大學復健諮商所建立姐妹所，推動國際復健諮商課程認證。
- ② 增進復健諮商專業能見度：主要策略包括透過邀請國外知名學者、舉辦大型國際研討會；持續辦理大學部復健諮商，並積極參與政府推動大專院校辦理之職業重建學分學程；相關科系招生宣導、持續擴充復健諮商碩士班隨班附讀機制；與專業單位合作辦理演講；持續擴充職業重建服務之專業知能；推動身心障礙者心理健康、職涯與行為輔導之服務方案與研究；建立國際應用行為分析師認證課程，培育應用行為分析師專業人員。
- ③ 增進學生生涯發展，增進專業知能：主要策略包括與國際知名大學學術交流、教學研究合作與學分採認以及學生交流、培養雙專長知能領域、建立地區性及國際性復健諮商實習合作模式，深化實務技能、增加參與國際事務機會與能力、配合教育學院再造計畫培育復健諮商領域之博士生，養成專業高級研究人才。

- ④擴增學習資源：主要策略包括加強與校內外相關系所教學交流、研究合作以及服務方案執行的機會、持續爭取與改善學生學習與活動空間、蒐集各利害關係人的意見並與校方溝通，作為未來系所經營與轉型之參照。

表 3-1-2：短、中、長程計畫重點項目

重點項目	主要策略與方法	近程	中程	長程
推動復健諮商領域證照	民間團體	●	★	★
	政府行政部門	◎	●	★
	立法機關	◎	◎	●
	國際復健諮商組織認證	◎	◎	●
增進復健諮商專業能見度	與國外知名大學復健諮商系所建立正式合作關係	◎	●	★
	國外學者訪問、舉辦大型國際研討會	●	★	★
	持續深耕復健諮商學分學程	●	★	★
	增進宣導與招生的機制	●	★	★
	教學研究與實務結合，提升職業重建服務品質，促進專業成長交流	●	★	★
	增進專業協會的功能	◎	★	★
	與身心障礙協會等發展更多的合作計畫	◎	★	★
	建立國際認證課程	●	★	★
增進學生生涯發展，增進專業知能	學術交流、教學與學分採認、培養雙專長知能領域	●	★	★
	國際合作模式，深化學生實務技能	●	★	★
	參與國際事務能力	◎	●	★
	促進與國際知名大學交流機會，強化學生繼續出國進修之能力	●	★	★
	與校內相關系所合作，培育復健諮商領域之博士生	●	★	★
擴增學習資源	加強與校內外相關系所教學交流、研究合作以及服務方案執行的機會	●	★	★
	持續爭取與改善學生學習與活動空間	◎	★	★
	蒐集各利害關係人的意見並與校方溝通，作為未來系所經營與轉型之參照	◎	◎	●

註：近程：112-113 年；中程：113-115 年；長程：116-117 年。◎：努力中；

●：預定達成；★：持續辦理。

(2) 目前推動之狀況說明：

①推動復健諮商領域證照：

本所長期與其他兩所師大復諮所建立友好關係，在推動復健諮商證照上也取得良好共識，勞動部現已訂有身心障礙者職業重建服務專業人員遴用及培訓準則作為從業之規範，但也定期依據實務發展，詢問三所復諮所教師修正意見，適時調整準則規範，持續往推動國家師級證照制度之方向努力，未來也希望結合民間團體與立法部門力量，為專業證照立法著力。

②增進復健諮商專業能見度：

為能讓復健諮商專業更為大家所認識，一方面因應少子化所帶來的衝擊，本所除了積極於學校與專業人員訓練場合進行宣導外，也與特教系與輔諮系合作，於 98 學年度應用教學卓越計畫設置復健諮商學分學程，藉以協助本校師培畢業生發展第二專長，並可以復健諮商成為修課學生未來生涯選擇上的選項；並自 100 學年起啟動復健諮商碩士班隨班附讀機制，創造相關領域之工作者進修機會與人才培育。

在復健諮商學分學程部分，本所教師藉由各項職重政策討論機會，倡議復健諮商學分學程對於職重服務人才養成的重要性，目前已受到勞政單位之同意，對於提升復健諮商專業能見度有所助益。於此同時，本所教師積極扮演泛亞太地區復健諮商聯盟扮演重要推手，目前已取得澳韓主要大學認同(雪梨大學、格理菲斯大學、大邱大學、又石大學等)，對於地區性專業合作及專業能見度都可以提昇。

本所教師並且協助勞動部規劃大學部身心障礙者職業重建學分學程，勞動部與教育部已於 2021 年推動，2023 年起已有多所大學承辦此一學程，讓復健諮商專業能見度有機會提升。

③增進學生生涯發展，增進專業知能：

本所提供畢業生符合職業重建人員任用資格以及應用行為分析兩個領域之完整課程，有助於學生在促進身心障礙者就業與應用行為分析之領域發展。國內現階段之復健諮商之人力與研究較多投入職業重建領域，較少在生活獨立著力。為能加強生活獨立上的專業，本所利用在應用行為分析研發與課程上

已有的優良基礎，已在民國 99 年設置全國首創之行為輔導研究發展中心，做為學生學習與研究的場所。因此，本所畢業生將分別在職業重建與應用行為分析領域，獲得良好的學習機會，生涯上可以有較多的選擇，在招生上也可以吸引多元學生的報考。

本所積極與美國加州州立大學洛杉磯分校、威斯康辛大學麥迪遜分校、伊利諾大學香檳分校、南伊利諾大學、澳洲雪梨大學、南佛羅里達大學、維吉尼亞聯邦大學等校之復健諮商科系進行合作，增進學生國際事務與多元學習之機會。(1) 本所自 2015 年起已多次申請教育部學海築夢計畫，超過 30 位研究生至各校進行四至八週之實習與參訪行程，並曾多次利用視訊方式進行論文口試（雪梨大學，2018），合開課程交流（社會心理學研究，南佛羅里達大學，2021）與人員互訪(2) 威斯康新大學與南伊利諾大學復健諮商所提供博士生獎學金，未來也將積極與各姐妹大學積極爭取各項合作。(3) 本所教師參與國際復健諮商學會之籌辦，並成為籌備委員與台灣之代表，將來並將推動本所通過國際復健諮商專業組織的課程認證。

④擴增學習資源：

本所教師除教學外，亦積極投入實務服務行列，擔任教育單位、政府機關及社福機構之諮詢服務與訪視評鑑，有助課程設計使理論與實務兼備；此外，也著重與校內外相關系所的教學交流、研究合作與服務方案執行，對於學生跨領域學習、多元發展有所助益。同時為能增加學生學習與活動空間，校方亦同意於湖濱館相關系所遷出後，湖濱館空間優先由本所規劃使用。此外，為因應國內少子化之衝擊，本所將蒐集各利害關係人的意見，並積極與校方溝通，作為未來系所經營與轉型之參照。

(二) 教育目標與核心能力

1. 本所學生需具備之核心能力：

- (1) 呼應彰化師大校級教育目標，以及校級基本素養（專業多元、人文關懷、國際視野）、校級核心能力（專業知能、創新思考、自我成長、溝通合作、服務社群、多元文化參與）、院級教育目

標：1. 培育教育及助人專業之跨領域人才 2. 提供教育及助人專業之社會服務 3. 致力教育及助人專業之跨領域學術研究與創新。

(2) 本所主要教育目標為：1. 培訓身心障礙者復健諮商領域之優秀專業人員；2. 發展及推廣健諮商領域之教學研究與服務。

(3) 依據上述教育目標，本所核心能力包括：1. 瞭解身心障礙者生理、心理與社會層面之知能；2. 具備身心障礙者評量之知能與實務能力；3. 具備身心障礙者生涯及輔導之知能與實務能力；4. 具備身心障礙者職業重建相關知能與實務能力；5. 具備應用行為分析相關知能與實務能力；6. 具備復健諮商領域研究與創新能力；7. 具備跨領域及團隊合作之能力；8. 具備服務多元社群之能力；9. 具備實踐復健諮商專業倫理之能力；10. 具備倡議身心障礙者權益之能力與實踐。(參閱附件 1-2-2 核心能力)。

2. 本所發展學生核心能力之作法說明：

本所依據國家社會及產業需求與發展，再配合本所的特色與定位、業界的期望以及學生個人特有的性向和能力，來訂定並發展出符合這些需求與期望的教育目標和基本素養，簡圖如下，詳細說明如附件 1-2-1 復諮所核心能力指標發展回饋機制圖。



圖 3-1-1：彰化師大復健諮商所課程架構規劃圖

在發展學生核心能力過程，主要之考量包括：

- (1) 復健諮商專業在國內為新興學門，發展學生核心能力應考量與業界的脈動密切結合，訓練出業界所需求的畢業生。
- (2) 復健諮商專業在國內發展的歷史仍短，專業能見度逐漸開展，然發展學生核心能力應考量學生生涯發展，具備多元專業發展的可能性。
- (3) 復健諮商專業具實務應用性，學生實務操作能力列為學生重要核心能力。
- (4) 在發展本所學生的核心能力過程，與其他二個師大復諮所在理念上共同分享，創造資源共享的機會。

3. 依據核心能力制定學生學習成效檢核與檢討機制：

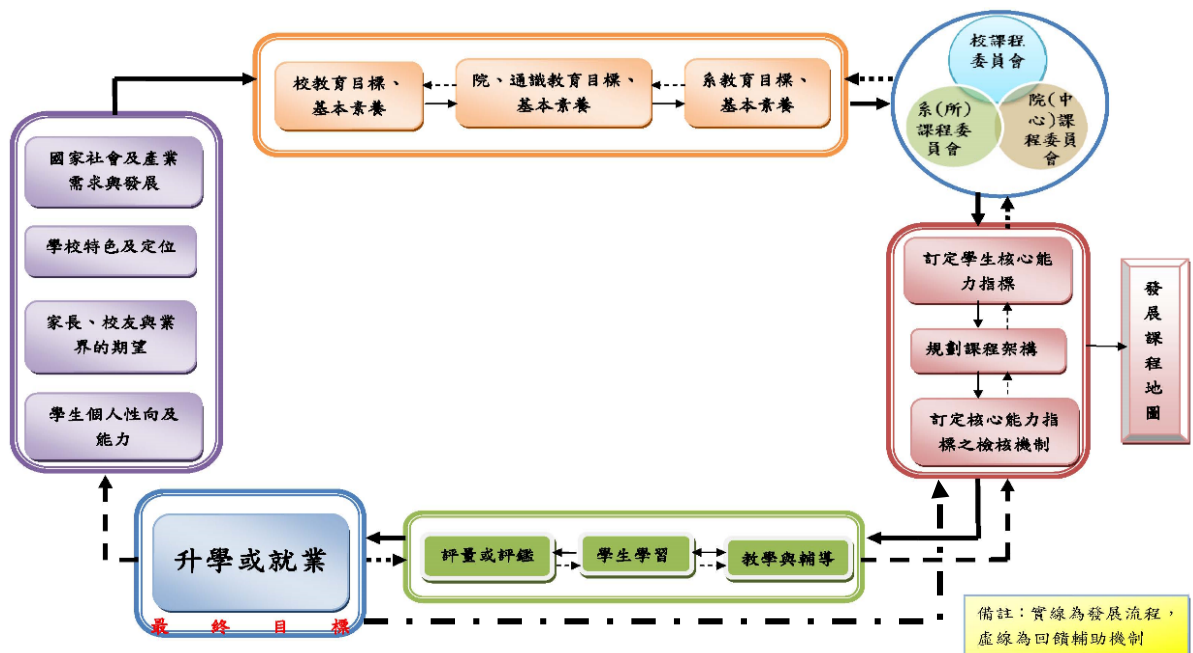
- (1) 依照本所之教育目標與核心能力，本所學生學習成效檢核如表 3-1-3 所示，學習成效檢核機制包括：1. 修習 40 學分以上之課程，此 40 學分不包含論文指導（一）（二）；2. 完成研究論文寫作之相關要求；3. 至少發表二篇研討會論文或有審查制度之期刊論文，且均為第一作者；4. 參與碩士班研究生學位考試論文口試暨學位論文計畫發表之次數至少 8 次；5. 完成 320 小時復健諮商實習；6 參與復健諮商領域之工作坊至少三次及本所辦理專題演講三次且經本所認可。
- (2) 為輔導學生達成上述學習成效，在開課規劃方面，本所聘任符合課程所需專長之教師教導，並進行教學評量、教學評鑑、各項教師成長活動、實習導師安排及成果座談會等來促進教學品質的提升，並透過外聘委員來審查本所整體的教學課程規劃。（參閱附件 1-2-3 開課規劃、教師開授課程與專長相符合機制、1-2-4 教學評量、教學評鑑、1-2-5 各項教師成長活動、實習導師安排及成果座談會）
- (3) 學生在課程規劃及專業教師的教學下，並配合選課輔導機制、Office hour、導師/實習指導教授/論文指導教授制度、新生座談會、三所學術研討會、學習預警等機制，來使學習過程更加地順利。
- (4) 在教學與學習過後，會進行課程、教師及學生教學評量，以檢討整學期的教學成效；當學生有特殊需求或發生特殊狀況時，所上召集所有老師舉行個案研討會，共同討論處理策略。

- (5) 為了解教育績效，提升學生就業競爭力，本所定期對於畢業學生進行流向追蹤，與畢業生雇主滿意度調查。本所也定期辦理所友回娘家，邀請畢業生回到所上來進行交流與對談。期待經由畢業生升學與就業的經驗回饋，及雇主對於畢業生職場表現之建議，進而有機會思考修訂「評量或評鑑、學生學習與教學輔導」，「核心能力指標、課程架構與檢核指標」等以符合升學或就業市場需要。
- (6) 當前述回饋意見顯示有必要調整「評量或評鑑、學生學習與教學輔導」及「核心能力指標、課程架構與檢核指標」時，本所將透過正式會議，包括系所課程委員會，院以及校級之課程委員會之共同討論完成此調整。

表 3-1-3：復健諮商所核心能力與學生學習成效檢核表

教育目標	核心能力	學習成效檢核機制
一、培訓身心障礙者復健諮商領域之優秀專業人員 二、發展及推廣復健諮商領域之教學研究與服務	1. 瞭解身心障礙者生理、心理與社會層面之知能	修習 40 學分以上之課程，此 40 學分不包含論文指導（一）（二）
	2. 具備身心障礙者評量之知能與實務能力	
	3. 具備身心障礙者生涯及輔導之知能與實務能力	
	4. 具備身心障礙者職業重建相關知能與實務能力	
	5. 具備應用行為分析相關知能與實務能力	
	6. 具備復健諮商領域研究與創新能力	1. 完成研究論文寫作之相關要求 2. 至少發表二篇研討會論文或有審查制度之期刊論文，且均為第一作者 3. 參與碩士班研究生學位考試論文口試暨學位論文計畫發表之次數至少 8 次
	7. 具備跨領域及團隊合作之能力	1. 完成 320 小時復健諮商實習 2. 參與復健諮商領域之工作坊至少三次及本所辦理專題演講三次且經本所認可
	8. 具備服務多元社群之能力	
	9. 具備實踐復健諮商專業倫理之能力	
	10. 具備倡議身心障礙者權益之能力與實踐	

(三) 系所經營與行政支援

1. 本所於 102 學年度搬遷至湖濱館三樓，全新的樓層，教學空間更為寬廣與完整。
2. 本校每年提供本所規劃購置設備基金，增添教師教學及研究需要設備，於 106 年更新視訊教學設備，促進國際交流與多元學習，並助本所在新冠疫情期間順利維持授課之穩定。
3. 本校接受彰化縣府之委託，並結合教育部教卓經費，及校外基金會捐款設立全國唯一行為輔導研究發展中心，供教師與學生教學實習研究之用。
4. 本所設有勞發署委辦之「中彰投區身心障礙者職業重建服務資源中心」，中心佔地寬廣，並且於設備方面，均能與本所相輔相成，更加滿足教師教學與研究需求。
5. 針對圖書儀器及專科教室管理訂定了明確的借用辦法，設備之管理及陳列均系統化。
6. 有足夠的國內外著名測驗工具與工作樣本，供給教學研究之需。
7. 在行政業務、設備儀器的管理與維護，皆能考慮學生的需求，提供安全、支持、及符合需要的學習環境。
8. 本所研究生獎助學金每學年均分配給老師使用，聘用學生協助其教學、研究、服務等事項，並每一科目均有課程小老師。
9. 本所有自行建置學生管理系統，建立本所學生資料，供學生做為終生(畢業後仍可使用)之個人學習生涯歷程管理系統，老師亦可隨時上系統查詢所屬學生資料。
10. 本所每年均調查詢問老師所須教學、研究設備及圖書，並協助設備維修或須採購物品。
11. 不定期舉行內部事務會議，針對一些議題，由本所教師先進行討論及達成共識與處置。

(附件：附件 1-3-1 助學金協助老師一覽表、附件 1-3-2 教學設備資料、附件 1-3-3 107-112 校給所設備費及業務費、行饋款，二中心經費、附件 1-3-4 空間使用面積表、附件 1-3-5 器材、教室借用辦法、附件 1-3-6 本所學生管理系統頁面、附件 1-3-7 薦購表單、附件 1-3-8 內部事務會議召開情形)

(四) 課程規劃與設計之機制運作與結果

1. 核心能力與課程規劃與設計機制

依照本所之教育目標，訂定學生基本/核心能力指標與其檢核機制，並進一步進行課程規劃，步驟與機制如下：

- (1) 本所核心能力與課程對應表，詳如附件 1-2-6 核心能力指標與課程雙向細目檢核表。依據核心能力，由本所專任教師共同討論，發展出本所的整體課程架構，並於所課程委員會、院課程委員會、校課程委員會進行審核確認。
- (2) 依照課程架構進行開課規劃，聘任符合該課程所需專長之教師，並經所課程委員會確認專長是否吻合課程。若有兼任教師開課，需由所教評會、院教評會及校教評會三級三審通過後才得以聘任。
- (3) 學生在課程規劃及專業教師的教學下，並配合選課輔導機制、Office hour、導師/指導教授制度、新生座談會、學習預警等機制，協助學生選課與學習。
- (4) 學生進行教師教學評量，若未達教學品質，由教師成長研究會與教卓之教師關懷計畫給予協助。
- (5) 透過來自學生、畢業生代表、外聘委員、各專兼任教師，分別在教學評量、課程委員會、所務會議中、師生會議、三所師大教務聯合會議、授課過程中給的回饋，進行課程架構、授課內容的不斷修訂，以增進課程規劃的品質。(附件 1-4-1 課程、招生相關討論案一覽表、附件 1-4-2 111 學年課程架構)

2. 運作結果

- (1) 本所目前行政運作上，定期每個月召開系務會議、課程委員會、導師輔導委員會，並視需要召開學術委員會、教評會。
- (2) 每個月所務與課程委員會的召開，參與成員除了本所專任教師外，並邀請校內代表，學生代表，校外委員及畢業生代表參與討論。
- (3) 每學期配合選課輔導機制、Office hour、導師/指導教授等制度，協助學生選課，並獲得學生有關課程與學習之回饋。
- (4) 舉辦新生座談會，提供學生選課與學習上的說明。
- (5) 三所師大復諮所年度學術交流與師生聯誼活動，定期集合三所教師就課程架構、實習規範與復諮所發展討論。
- (6) 舉行所友回娘家活動，瞭解畢業生對於本所核心能力訂定提供意見。

(7)定期進行畢業生與畢業生雇主調查。

3. 辦學成效與回饋意見

- (1) 本所目前已有三位畢業生至美國威斯康新大學和南伊利諾大學卡邦戴爾分校深造取得博士學位(杜維鏞 97、吳佳蓉 101、趙思怡 101)，並分別於美國加州州立大學弗雷斯諾分校、東北伊利諾伊大學、肯塔基大學教職。
- (2) 本所畢業生符合報名國際應用行為分析師之資格，迄今已有八位畢業生取得資格(白嘉惠、許宜楨、蔡欣娟、楊欣穎、鄭博隆、彭雅翎、張瑋、陳羿廷)。
- (3) 本所 107-111 學年學生，有 5 名考取職能治療師證照(葉又菁、劉娟如、陳慕榕、陳羿廷、張瑋)，2 名考取物理治療師證照(廖倩琳、吳雨珊)，3 名考取社工師證照(李建旻、陳慧怡、沈桓毅)，1 名考取諮商心理師證照(陳好庭)。
- (4) 本所學生或畢業生於 107-111 學年之殊榮表現包括陳宛瑩於 107 年榮獲身心障礙者職業重建服務專業人員之職業輔導評量服務績優獎、楊琺雅於 109 年榮獲台中市績優社工獎、楊淑君於 109 年榮獲社團法人白沙文教基金會創造發明獎、江儀安於 109 年獲選為台中市中等以下學校優良特殊教育人員、王聖傑於 110 年考取公職社工師、周佳慧 111 年獲選為特殊教育服務績優人員、周俐君 111 年錄取第 21 期校長候聘甄選名單、詹益樑 111 年錄取第 22 期主任候聘甄選名單等(如附件 3-3-12 研究生學術與專業表現)。
- (5) 依據 112 年 4 月所進行的畢業生流向追蹤調查結果，本所畢業生所從事的工作職務以衛政醫療復健人員、應用行為分析相關專業人員、學校身心障礙學生轉銜相關、勞政職業重建相關專業人員為主(見表 3-4-1)。
- (6) 依據 112 年 4 月所進行的畢業生流向追蹤調查結果，約九成畢業生認為其目前工作與研究所所學的關連性極高，並認同復健諮商所所學的知識與技能對其工作有所幫助(見表 3-4-2 與 3-4-3)。畢業生對於課程規劃的回饋，大多正向肯定，建議加強實務經驗的分享與實務現場的了解(附件 3-4-4)。
- (7) 依據 112 年 4 月所進行的雇主滿意度調查結果，約八成雇主對於本

所畢業生之專業知能、工作態度、工作效能給予極佳的評價，可以看出本所學生工作表現極受雇主的肯定與讚譽，但雇主對於畢業生國際觀的滿意度評量相對較低，建議在外語能力、國際交流方面再加強。

(五) 系所自我分析與改善機制

1. 課程規劃與設計符合系所(中心)的發展方向與教育目標：

- (1) 復健諮商領域基本上具跨專業特質，本所採由考生於多個科目擇一選考方式，能吸引不同領域學生入學，培育強化符合教育目標之專業人才及職場專業能力。
- (2) 課程規劃設計符合社會脈動與市場需求：本所教師參與政府政策規劃與服務方案積極，常受政府部門邀約擔任顧問或委員，對於政策、方針、規劃等給予許多建言及協助，同時將政策、方針等及當今國內外潮流動向等資訊融入課程規劃設計之中，令學生學習和掌握社會脈動與市場需求；並且本所及附設二大中心每年均舉行研討會及研習，持續提供在學生和畢業生學習獲得新知及進修之機會。
- (3) 依據之前回饋意見，自 105 學年起陸續調整課架結構，之前調整方向主要在基礎知識與實作技能的增進，俾利理論與實務之結合，使學生學習更為豐富扎實。
- (4) 此外，為加深學生對於實務現場的了解，許多課程老師均安排學生校外教學參觀，對於學生之課業學生及生活輔導等均有相當助益(如附件 1-5-1 課程校外參訪照片及公文)。
- (5) 為提升學生外語能力，本所聘請兩位美籍教師，包括 David Strauser 博士為講座教授(104 學年迄今)，以及陸怡博士為助理教授(101 至 111 學年)，增進學生外語交流的機會。課程教學與教材選擇上，著重原文書籍與英文期刊的閱讀，也時常提供各類國際交流活動，如大型國際研討會之舉辦、訪問學者之短期交流，教育部學海築夢海外實習之規劃，以提升學生國際視野。此外，本所設定研究生學術研究表現暨英語能力檢測獎勵辦法，對於英語能力表現優秀的學生，提供報名費補助，其英語能力檢測包括托福、多益、AILS、GRE、全民英檢等多種。

2. 對於學生的學習吸收，本所努力以各項方式持續改善：

- (1) 鼓勵學生填答教學評量問卷，以作為檢討及修正教學和課程之依據。
- (2) 班導師對學生輔導之加強，及實習督導之強化。
- (3) 將定期依據畢業生及其雇主調查回饋建議，調整課程架構與修業相關規定，以掌握產業用人需求與發展趨勢，提升本所學生之就業競爭力。

二、特色：

- (一) 官學合作熱絡：本所教師積極與勞動部合作相關方案，並且是勞政與社政部門之重要建言者之一，提供最新復健諮商趨勢、身心障者就業服務業效能提升方法策略、職業重建相關法令規章修訂等建議。
- (二) 實習資源豐富，理論課程可與實務課程密切結合：全國五個之一由勞動部勞動力發展署中彰投分署委託辦理之「中彰投區身心障礙者職業重建服務資源中心」及全國首創之「行為輔導研究發展中心」設立於本所；提供師生教學、研究、實習之處所，俾使理論與實務相印證及研創。
- (三) 師資素質高，理論與實務經驗兼備：本所教師多數取得國外知名大學博士學位，且積極參與教育單位、政府機關及社福機構之諮詢服務與訪視評鑑，理論與實務兼備；且本所有教師取得美國復健諮商師證照，為國內復健諮商所唯一具備美國復健諮商師證照之專任師資。
- (四) 中部地區具主要影響力：本所為中部地區唯一復健諮商研究所，且承辦「中彰投區身心障礙者職業重建服務資源中心」業務，負責中部三縣市職業重建個管與職評之訪視輔導，在相關專業上具領導地位。
- (五) 國際學術交流順暢，扮演泛亞太地區主要角色：本所積極與美國加州州立大學洛杉磯分校、威斯康辛大學麥迪遜分校、伊利諾大學香檳分校、南伊利諾大學及澳洲雪梨大學等校之復健諮商(相關)科系進行合作，且先後聘任二名國外大學知名學者擔任講座教授，並於107學年至110第1學期聘任一名外國學者擔任本所專案助理教授。
- (六) 提供國際應用行為分析師認證課程：本所提供完整樣用行為分析師認證課程，畢業生符合報名國際應用行為分析師之資格，且已有多位畢業生考取，為本所學生生涯發展開啟新的發展空間。

三、問題與困難：

- (一) 專業能見度雖已擴展，乃顯不足：復健諮商專業在國內耕耘雖已10多年，但乃為新興，所培育的專業人才仍屬甚少，且其他領域之專業人員較不熟悉，在此專業之應用上較為不足，容易受忽略其重要性。
- (二) 缺乏復健諮商證照制度：本所畢業生目前多從事與職業重建相關工作，但在缺乏國家級證照的保護下，專業未能獲得應有的認識和保護，工作薪資與福利保障較不周全。
- (三) 學生學習資源仍較不足：本所尚無獨立系館，且僅擁有2間專科教室，學生獨立學習的教室較為不足，活動與課業討論的空間也期待再提升。
- (四) 教育部員額限制的影響：教育部日前設定獨立系所需有超過五名以上教師之規定，致使本所面臨併所之問題，在專業發展上，可能受到影響。
- (五) 國內生育率逐年降低，未來恐面臨學生品質下降與招生不易之議題。

四、改善策略：

- (一) 增進復健諮商專業能見度：透過聘任及邀請國外知名學者、舉辦大型國際研討會、復健諮商學分學程、相關科系招生宣導、與專業單位合作辦理演講、以及籌組泛亞太國際復健諮商聯盟。
- (二) 增進學生生涯發展，增進專業知能：鼓勵學生從事海外實(見)習、培養雙專長知能領域、深化實務技能、增加參與國際事務機會與能力。
- (三) 本所和其它二所師生多年來一直共同努力透由勞委會、立法機關、民間團體推動復健諮商領域證照，目前已建立專業資格審查制度，使投入此領域之專業人才之專業及付出獲得保障及肯定。
- (四) 提升學生學習空間：本所及二個中心將其各類教室(例如討論室、教室、諮商室等)於未使用時段開放給研究生使用，湖濱館一樓教室也於無課務進行時段，全天開放給學生使用，提供學生晚上與週末時段可自由學習、討論的場地。
- (五) 擴充人才培育的管道：本所自98學年度起，在輔諮系及特教系的協助下，開設大學部復健諮商學分學程，向下推廣職業重建專業，同時也與校內相關系所合作，培育復健諮商領域之博士，向上擴展本領域專業人才的養成。

五、總結：

復健諮商為國內新近發展之專業，專業發展歷史尚短，為能促進國內復健諮商專業與學術之發展，本所在發展策略上，在國內方面會積極結合勞政、衛政以及教育體系之資源，積極培養相關專業人員，推動與倡導復健諮商服務，促進職業重建服務品質的提升。在國際方面，會積極參予國際復健諮商學會之籌備，並與國際知名大學進行課程與研究上的交流，締結姐妹關係。本所為能促進復健諮商專業定位，也將協助推動復健諮商師法的通過，或是有助於提升社會大眾認識復健諮商之各項外展服務。